

鷹宏企業有限公司

三腳架多段式雲台產品開發計畫

公司小檔案

- 成立日期：民國 76 年 2 月 13 日
- 負責人：莊秀月
- 資本額：新台幣 500 萬元
- 員工人數：30 人
- 經營理念：

鷹宏企業有限公司創立於民國七十六年，至今已有二十一年的歷史，專為攝影、錄影、電視轉播、電影拍攝人員提供作業解決方案，以高品質的雲台、三腳架、攝影輔助設備，提供從業創意人最完美的後備支援，的在歷經二十年的經驗累積後，仍舊堅持創新的腳步，以不妥協的態度力求精準完美。

計畫緣起

鷹宏企業有限公司－三腳架多段式雲台產品開發計畫
此次將執行新的設計新品－多段式雲台關鍵模組

開發動機：使國產優良產品藉由工業設計加值，針對造形、色彩、質感、材料分析做完整應用，並對於攝影端切入，使用二維方向控制，並使其煩雜操作程序簡化，增加使用效率，並以高品質之品管與用料，打入國際舞台。

開發目的：此產品為高規格求之雲台，為專業及攝影機與大型相機專用雲台，具有二維方向自由轉動，並有液壓阻尼調整旋鈕，提供攝影專業從業人員最可靠的後盾，並且藉著由本專案，能夠透過工業設計的協助，進而提昇商品，重新創造商品價值，找到正確的目標市場，不僅 OBM 打造完整的自有品牌商品，且與市場同類商品做明確之產品風格區分。

預期目標：產品開發：多段式可調整雲台一款，
整合式三腳架一款，
創新產品外觀設計共五案。
機構設計圖 1 款、
色彩計劃圖共 3 款、商品完成打樣二件。

新產品簡介

1. 全新的產品設計路線：鑒於目前台灣攝、錄影設備市場，市售專業型雲台廠牌稀少，被少數進口品牌形成寡佔市場，產品售價也形成 M 型化，高階型產品與高售價成為進口品牌的象徵，國產品牌屈指可數，相較下其設計、品牌知名度，皆不如進口產品耀眼，為使擁有良好品質與技術的國內優良體質廠商，不淹沒於進口品牌迷思的洪流中，因此，使國產優良產品藉由工業設計加值與行銷策略推廣，躍升國際舞台實為當務之急。此產品為高規格求之雲

台，為專業及攝影機與大型相機專用雲台，具有二維方向自由轉動，並有液壓阻尼調整旋鈕，提供攝影專業從業人員最可靠的後盾，並且藉著由本專案，能夠透過工業設計的協助，進而提昇商品，重新創造商品價值，找到正確的目標市場，不僅 OBM 打造完整的自有品牌商品，且與市場同類商品做明確之產品風格區分。將單一維度兩種旋鈕之操作方式做整合，使用者操作時需要之角度、軟硬與阻尼大小可快速到位，節省專業人員操作時間，與初學者的適應時間。

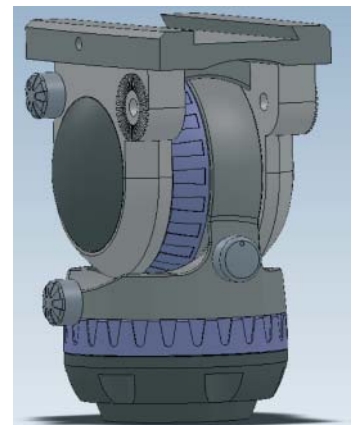

2. 透過此次產品開發計畫，可以開創專業級三腳架新的應用領域，一是為單調呆版的專業設備用設計注入新的活力，一為將高階技術推廣應用於中低價位產品，使一般使用者也可享受高品質產品。導入鎂合金與碳纖維等新材質，應用於雲台及腳架上，預計可大幅減輕整體重量，可調

Type 1: 901A



整雲台三腳架組淨重低於 5.6 kg，可承載重量 9 kg，收縮後長度 84 cm，使用高度最高可伸至 164 cm，最低可降低至 51 cm，整體承載重量高，可伸縮範圍大，應用層面廣。

計畫創新重點

1. 國際化趨勢導入設計：

本計畫以品牌與設計端切入，在品牌上重新針對市場需求區格，於鷹宏企業下重新設計新的子品牌 LOGO，作為行銷與包裝的手法；在設計端上強調現代簡潔的造型與實用性機能，對終端使用者做實際查訪，以其實際需求做為設計的核心，讓使用者可以深刻展現產品設計的內涵與價值感。

2. 攝影專用二維控制掣：

此產品為高規格求之雲台，為專業及攝影機與大型相機專用雲台，具有二維方向自由轉動，並有液壓阻尼調整旋鈕，提供攝影專業從業人員最可靠的後盾。

水平和垂直阻尼連續可調整，使用平衡系統，使用油壓系統可延長了雲台的使用壽命，希望此優異特性、被歐美國家及其它地區在電影、電視等製作公司及攝影棚廣泛的使用，成為眾多世界著名品牌的攝影機及相機的好拍檔。

3. 操作直覺化快速到位：

目前市售的精密型雲台大都為二維或三維方向的產品，油壓式的雲台單一維度又有阻尼的調整，調整段數三段至十段不等，對於有龐大工作量的攝影機操作人員，或是一般攝影的初學者都是不小的負擔。將單一維度兩種旋鈕之操作方式做整合，使用者操作時需要之角度、軟硬與阻尼大小可快速到位，節省專業人員操作時間，與初學者的適應時間。

4. 高品質打入國際市場：

鑒於目前台灣攝、錄影設備市場，市售專業型雲台廠牌稀少，被少數進口品牌形成寡佔市場，產品售價也形成M型化，高階型產品與高售價成為進口品牌的象徵，為使擁有良好品質與技術的國內優良體質廠商，不淹沒於進口品牌迷思的洪流中，高品質產品為打入國際市場之首要目標，目前主要發展方

向為航太工業用鋁鎂合金，作為旗下產品主要材料，未來計劃導入碳纖維製程以符合攝影設備兼顧質輕之特性。

研發成果及衍生效益

鷹宏企業有限公司產品原本以雲台的研發、三腳架的生產為主，透過此次產品開發計畫，可以開創專業級雲台新的應用領域，



一是為單調呆版的專業設備用設計注入新的活力，一為將高階技術推廣應用於中低價位產品，使一般使用者也可享受高品質產品。

此次計畫開發新產品部份，主要會切入中高價液壓雲台的開發，以目前設定的市場目標來說，一為攝影從業人員或是電視公司，一個為業餘攝影愛好者。初期會以從業人員及電視公司主要目標對象，以保持品質的堅持及提高零售的價格。另外衍生產品或服務的部份，當計畫完成後，已獲得相關關鍵技術，對於攝影從業人員的後勤維修與保固，可提供相當的保障，加上研發基地於台灣，不用大費周章送回國外原廠，維修保固的地利優勢，對於國內市場佔有率有一定程度的提升。

專案執行重要心得

本公司擁有多年的攝影周邊器材研發技術累積，製造經驗豐富品質優良，並有國內外銷售市場通路，搭配品質優良塑膠、金屬、模具之協力廠商，並與 Gimi5 設計配合，達成上中下游整合，對於目標市場切入有絕對的優勢。

目前產品涵蓋到專業及攝影機與大型相機專用雲台、三腳架設備、攝影周邊器材：軍事用機槍、迫擊砲、測量用三腳架生產製造，與國內外進出口的業務，擁有先進 CAD/CAM 技術整合，並熟知生產的流程，具備優良的開發能力，以及批量生產的管理能力等，提供整合性資源之研發服務。

